

# Enrouleur MGE

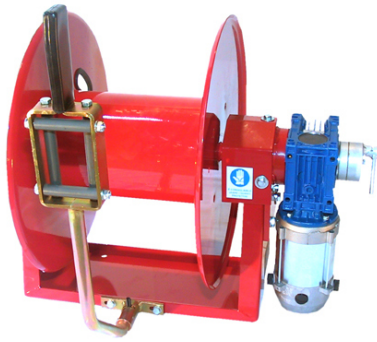

- Moteur électrique 12V ou 24V avec embrayage à commande manuelle
- Corps en acier laqué
- Essieu sur roulement à billes
- Joint tournant en laiton
- Support fixe
- Sans tuyau



Alimentation électrique avec un câble d'au moins 6 mm<sup>2</sup>. Pour les véhicules, vérifier également la connexion en amont de la fiche secteur. Un fusible de 30 A doit être intercalé.

Référence	Désignation	Fluide	Longueur tuyau	Ø max.	Pression max.	Temp. max.	Moteur
2.960.000	MGE 112	eau pesticides haute pression gazole huile	70m 50m	10mm 12,5mm	250bar	90°C	12V
2.960.010	MGE 212		110m 80m		250bar	90°C	
2.960.020	MGE 312		160m 110m		250bar	90°C	
2.960.030	MGE 412		200m 150m		250bar	90°C	
2.965.000	MGE 124		70m 50m		250bar	90°C	24V
2.965.010	MGE 224		110m 80m		250bar	90°C	
2.965.020	MGE 324		160m 110m		250bar	90°C	
2.965.030	MGE 424		200m 150m		250bar	90°C	

Référence 12V	Référence 24V	A	A1	A2	kg
2.960.000	2.965.000	615	180	360	30
2.960.010	2.965.010	715	280	460	33
2.960.020	2.965.020	815	380	560	36
2.960.030	2.965.030	915	480	660	39

Options	
Référence	Désignation
130.006	Fenêtre à rouleau avec poignée
130.029	Boîtier de commande, fonction: enroulement

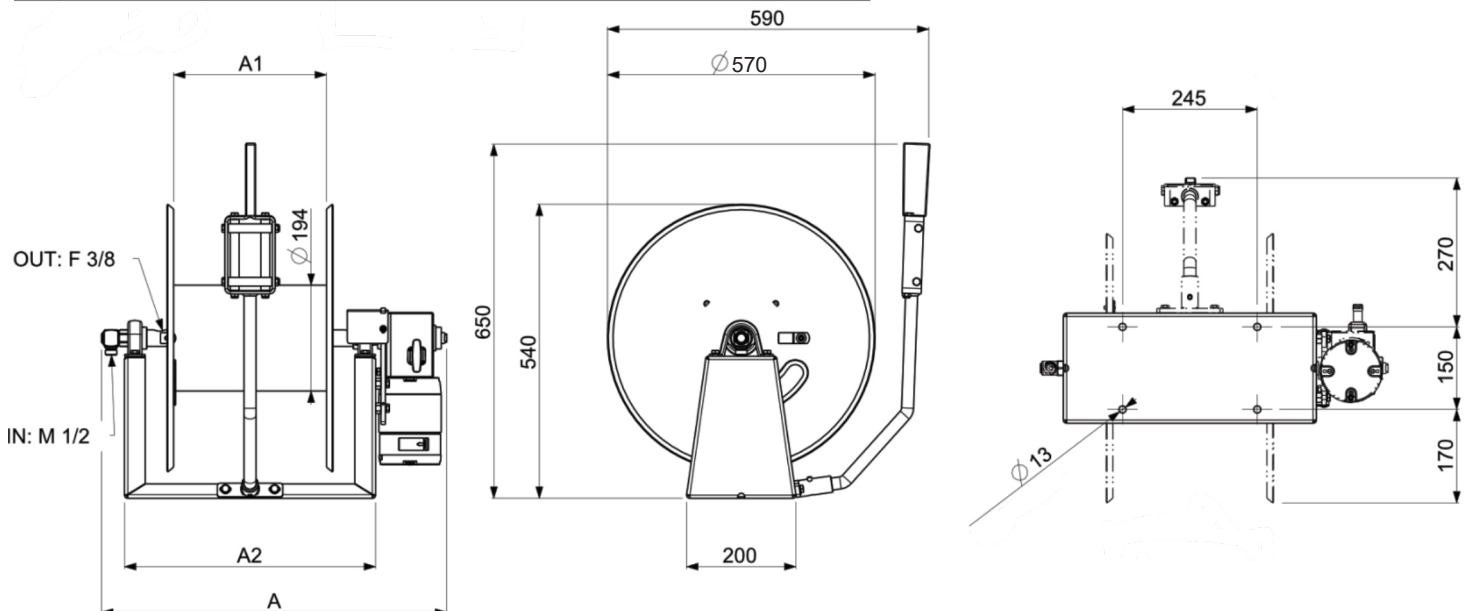

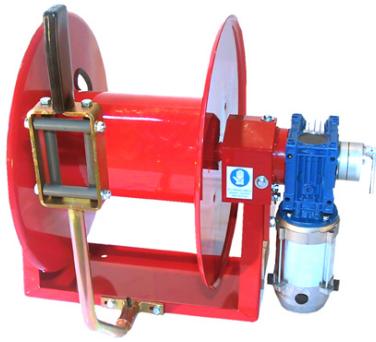

- Moteur électrique 230/400V avec roue libre automatique
- Corps en acier laqué
- Essieu sur roulement à billes
- Joint tournant en laiton
- Support fixe
- Sans tuyau

Alimentation électrique avec un câble d'au moins 6 mm<sup>2</sup>. Pour les véhicules, vérifier également la connexion en amont de la fiche secteur. Un fusible de 30 A doit être intercalé.

Référence	Désignation	Fluide	Longueur tuyau	Ø max.	Pression max.	Temp. max.	Moteur
2.969.000	MGE 140	eau pesticides haute pression gazole huile	70m 50m	10mm 12,5mm	250bar	90°C	230/400V
2.969.010	MGE 240		110m 80m		250bar	90°C	
2.969.020	MGE 340		160m 110m		250bar	90°C	
2.969.030	MGE 440		200m 150m		250bar	90°C	

Référence	A	A1	A2	kg
2.969.000	530	180	360	34
2.969.010	630	280	460	37
2.969.020	730	380	560	40
2.969.030	830	480	660	43

Options	
Référence	Désignation
130.006	Fenêtre à rouleau avec poignée

