

# Enrouleur MGTE S

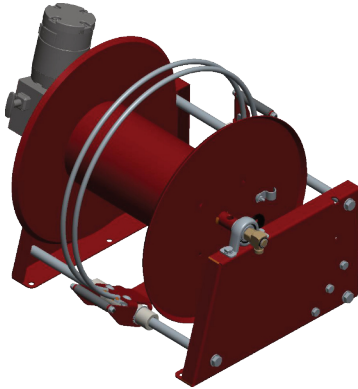

- Moteur électrique 24V avec embrayage à commande manuelle
- Boîtier de commande avec interrupteur d'arrêt d'urgence
- Batterie interchangeable et chargeur
- Corps en acier laqué
- Essieu sur roulement à billes
- Joint tournant en laiton
- Guide de tuyau automatique
- Support fixe
- Sans tuyau

Référence	Désignation	Fluide	Longueur tuyau	Ø max.	Pression max.	Temp. max.	Moteur
2.968.220	MGTE 312S	eau pesticides haute pression gazole huile	160m 110m	10mm 12,5mm	250bar	90°C	12V (30U/min)

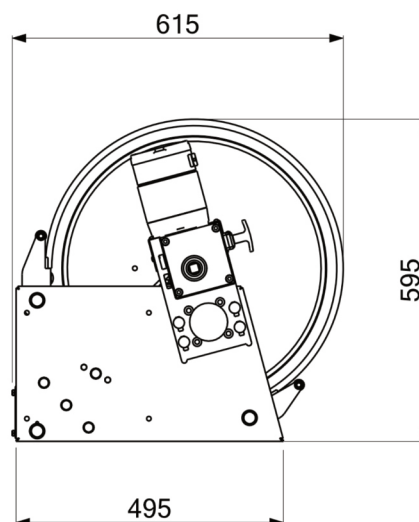
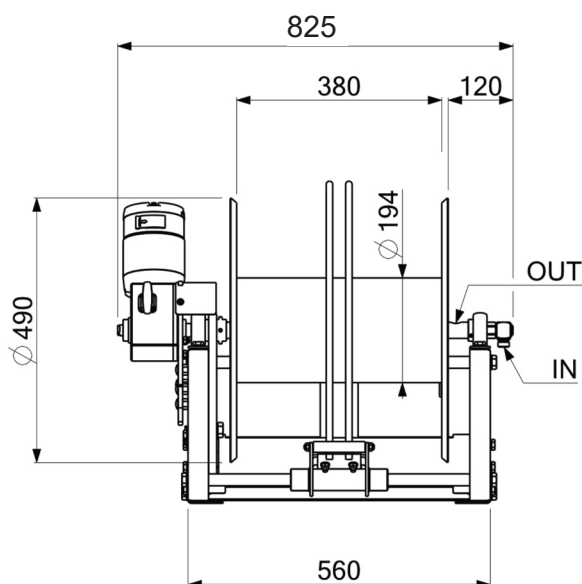
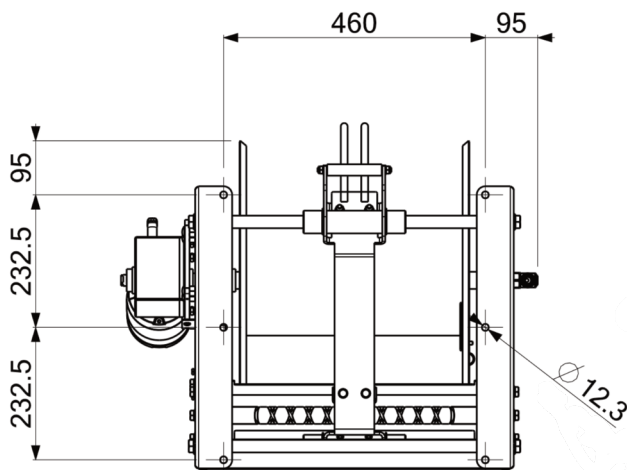

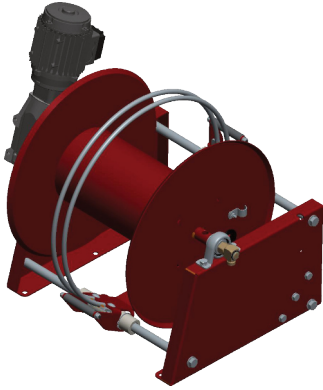

- Moteur électrique 230/400V avec roue libre automatique
- Boîtier de commande avec interrupteur d'arrêt d'urgence
- Corps en acier laqué
- Essieu sur roulement à billes
- Joint tournant en laiton
- Guide de tuyau automatique
- Support fixe
- Sans tuyau

Référence	Désignation	Fluide	Longueur tuyau	Ø max.	Pression max.	Temp. max.	Moteur
2.968.224	MGTE 323S	eau pesticides haute pression gazole huile	160m 110m	10mm 12,5mm	250bar	90°C	230V (27U/min)

